

Model-Byg

Havnekran.

Læs denne vejledning grundigt igennem, inden du begynder at samle kranen. Alle dele skæres forsigtigt ud og renses for tapper og grater, brug en skarp kniv og en lille fil.

Understel:

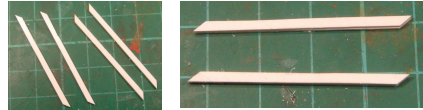
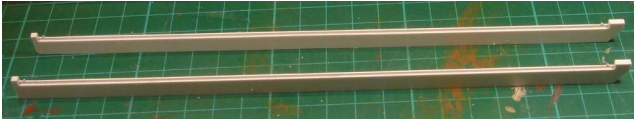

Start med samle skinnerne, der er 4 og 2 ens, de samles så den tynde ligger mellem de 2 tykke.

Saml nu de 2 skråstiverne, af de 4 stykker, der er skrå i emderne.

Den tynde stikker lidt op over de andre og danner selve sporet. Brug noget langt og lige, som du kan lægge dem op af mens du limer.

De 2 sidste ben limes sammen med de 2, 1 mm. tykke stykker, så der bliver en lille sprække, mellem, de 2 ben.

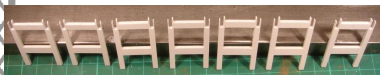
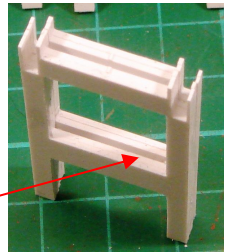

Nu samles de 14 ben, så du har 7 stk. ben i alt.

Skær nu de 24 tynde sider ud og lim dem på begge sider af de 5 ben. På de 2 sidste ben skal de kun på den ene af siderne.

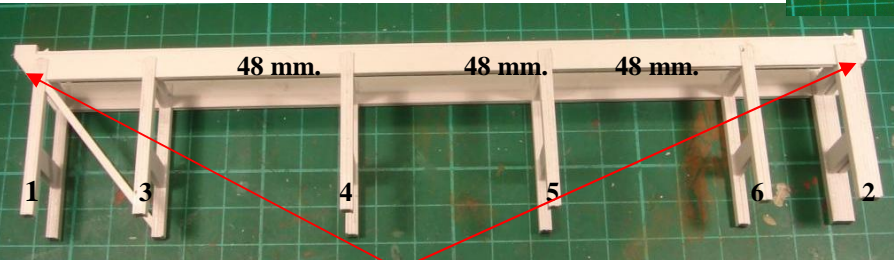
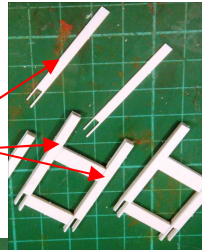

Lim nu de 16 stykker sammen, til 8 tværstivere, som, monteres, som på billedet.



Nu monteres ben nr. 1 og 2, ca. 1 mm. Fra det skrå hjørne, skråstiverne monteres og ben nr. 3, ben 4-5-6 monteres med ca. 48 mm. I mellem dem.

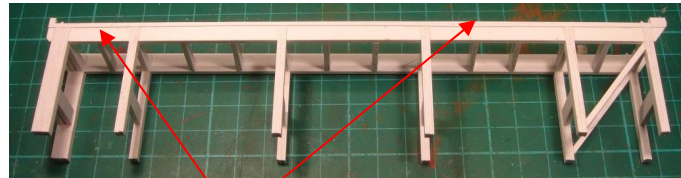
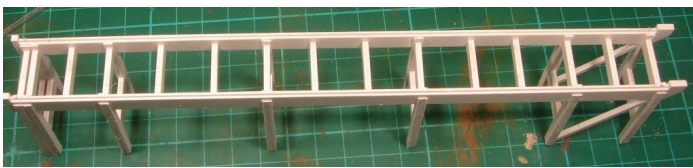

Monter nu 2 tynde stykker, som kant på skinnen.

Vogn:

Skær alle delene ud, som på billedet

Lim de 2 side stykker uden på rammen, de vendes så den ende, hvor hullet er tættest på enden, er i den ende med det mindste kryds, husk at vende dem. Så hullerne er fri, sæt evt. 2 stykker tråd i gennem, for styre dem når du limer.

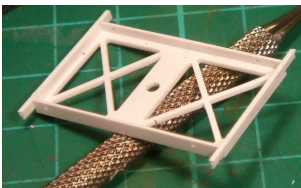
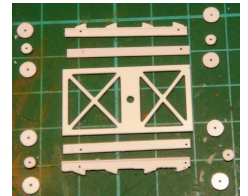
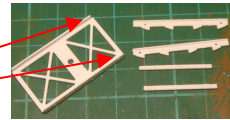

Nu limes 2 L profiler på enderne.



hjulene samles af 2 store og 1 lille skive.

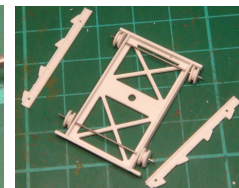

Hjul monteres på tråden.

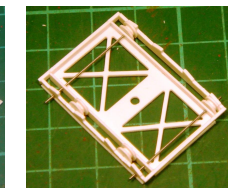

Yder siderne limes på de 2 L profiler



Platform:

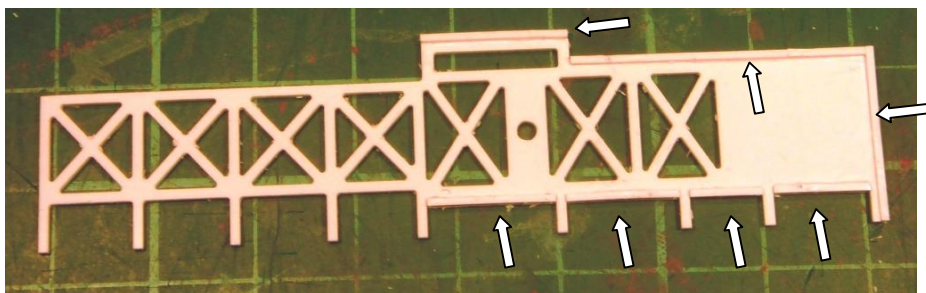

Skær selve bundrammen ud og de 7 U profiler, vend rammen, som på billedet og lim profilerne på.

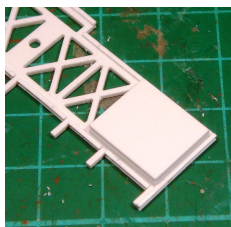

Lim nu de 2 ens firkanter på

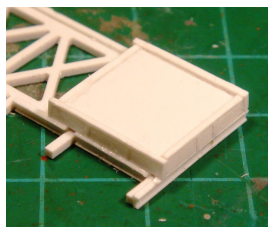

Monter nu de 4 graverede kanter.

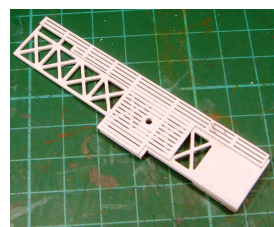
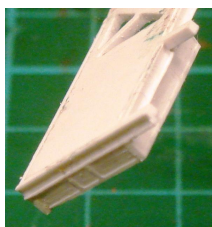

Skær forsigtigt gang brædderne ud og lim den på oversiden, brug skruen, for at få den til at ligge rigtigt.

Huse:

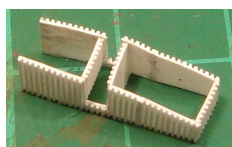
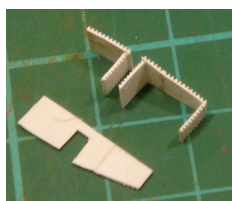
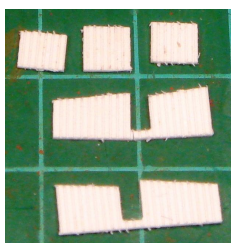

Skær nu de små hytter ud og lim den sammen.

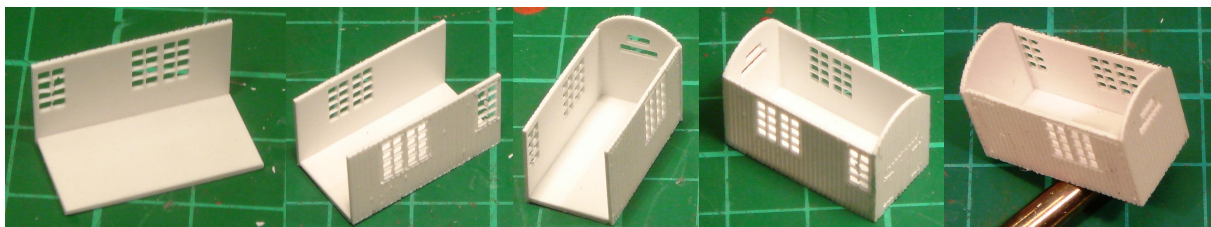

Nu samles motorhuset, lim siderne uden på bundpladen, bemærk siderne er ikke ens, lim nu enderne på.

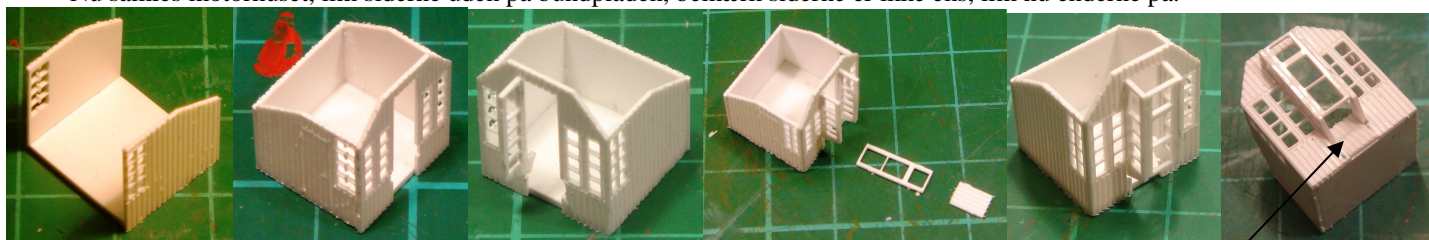

Nu samles styrerhuset, lim siderne uden på bundpladen, lim enderne på.

Monter nu de 2 vindues sider på huset, den 3 kantede del passer ind i slidsen i for vægen.

Monter nu forruden, så den flugter med toppen af de 2 side vinduer.

Til sidst monteres den lille plade, så den går skrå ind i førerhuset og følger de 2 trekantede stykker.

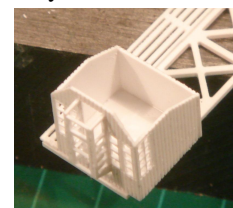
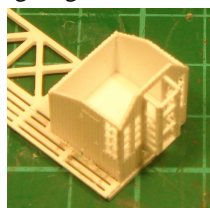
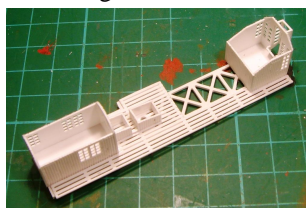
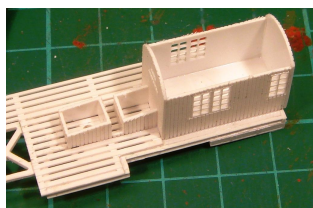

Monter nu husene så de flugter med gangbrædderne, de 2 små, monteres så skruet er i midten og op af motorhuset.

Skovlen:

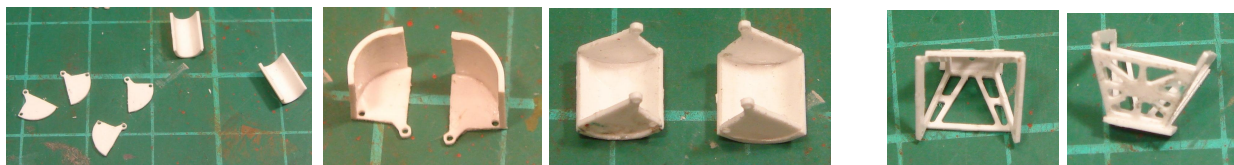

De 2 små firkanter, rulles (bukkes) over noget rundt, evt. et bor eller andet, så de får den rigtige facon, de 4 sider limes på de rundede plader.

lim nu de 4 sider sammen og afslut, med pladen i toppen.



Toppladen tilpasses, med en skarp kniv så den flugter de skrå sider.

Monter et stykke tråd i begge skovle, til sidst monteres skovlene med 2 stykker tråd.

Kran armen:

Skær forsigtigt, alle hullerne ud, inden du Skære selve armene ud.

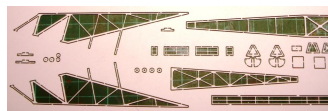

Det er en stor hjælp, hvis du bruger en klods, du kan lægge det op af, mens du samler så det bliver lige og i vinkel.

lim ikke det sidste stykke.

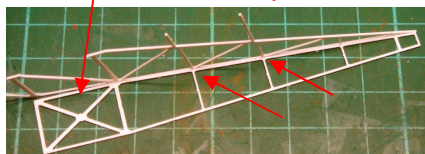

lim nu den første side på siden af den med de store huller, sørg for at de 2 lodret og 2 vandrette flugter.

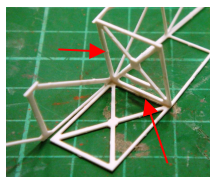

Nu limes stiver på, den vendes som på foto.

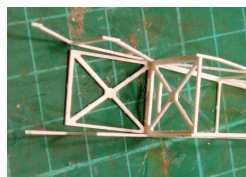

den anden side monteres på samme måde.

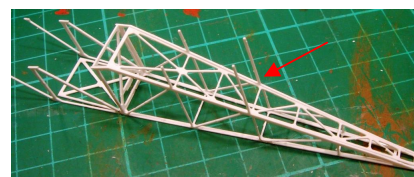

Lim nu bunden ind, mellem de 2 sider, de skal igen flugte med de lodrette.

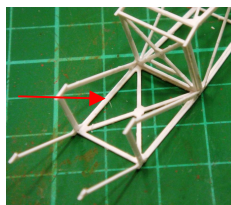

Nu limes enderne.

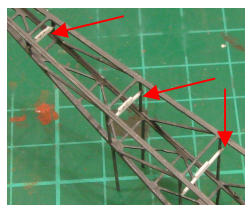

Monter nu, de 3 små wire ruller.

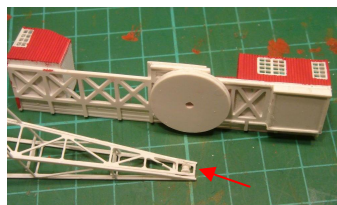

Tag 2 små og 2 store skiver og lim dem sammen, til hjul (brug et stykke tråd mens du limer), monter dem i toppen af armen.

2 skiver limes sammen og limes under kranen brug skruen så hullet passer.

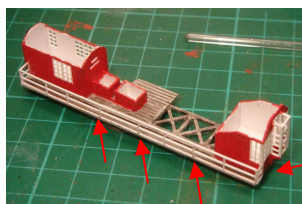

Monter gelænder, bemærk, at de lodrette passer med, dragerne under gangbrædder.

Bemærk de 2 små gelænder ikke har samme længde.

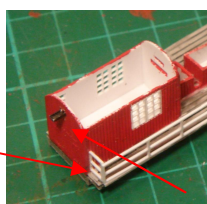

Monter det lille U profil.



Skær tagpap ud og lim på **Husk at sætte skruen i inden.**

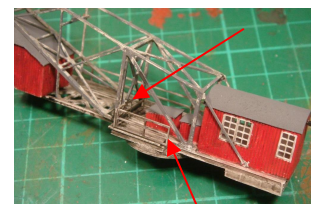

Lim nu armen på. lim de 2 sidste gelænder på.



Til sidst monteres snoren.

den lægges dobbelt og der bindes et lille stykke plast, i den ene ende plaststykket, puttes gennem sprækken i motorhuset, snoren føres gennem armen over rullen og ned igennem skovlen, hvor der bindes en knude.

Epoke og farve:



Kranen kan bruges, i næsten alle epoker, disse billeder er fra 2009, i epoke 3 var den malet hvidgrå.

Disse Titan kraner har stået utrolig mange steder, flere forskellige udførsler, men denne Model, er en tro kopi, af kranen i Mariager.

Skabelon til tagpap:

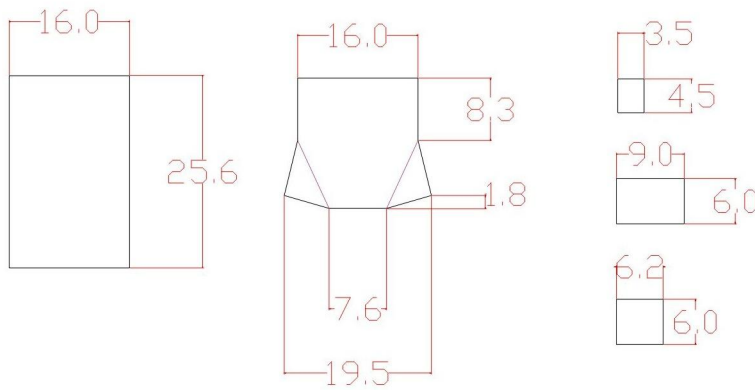

Maling: Humbrol:

Rød nr 153, sort nr. 85, grå nr. 127

Hvis du finder fejl eller mangler i bygge vejledningen eller i selve byggesættet, er du mere end velkommen, til at kontakte os, da det er vores mål, at levere et godt produkt, der er nemt at gå i gang med.

Har du ideer til nye produkter, hører vi også gerne fra dig.

Vi håber du får fornøjelse af dette lille byggesæt, kig forbi vores hjemmeside for yderligere inspiration.

Vi kan kontaktes via vores hjemmeside:

www.model-byg.dk
eller på mail
post@model-byg.dk

Havnekran Skala N, (fra Mariager)

1 stk. nr.



Sættet indeholder:

Hvide fræsede plastdele, tråd, snor og tagpap.

Dette skal Du bruge:

Skarp kniv, plastklæber helst med kanyle, neglefil, pincet, maling, hvid lim.

